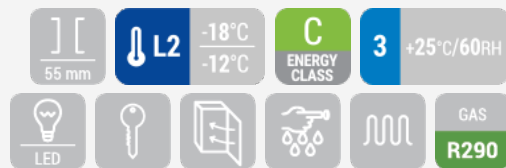

## ΚΑΤΑΨΥΚΤΗΣ | Καταψύκτες πάγκου

ΟΡΘΟΙ ΚΑΤΑΨΥΚΤΕΣ

RNG 90

CUSTOMIZATION  
AVAILABLE  
PERSONALIZZAZIONE  
DISPONIBILE

## ΛΕΠΤΟΜΕΡΕΙΕΣ

Κλειδαριά στον  
βασικό εξοπλισμόΒαμμένο προφίλ  
πόρτας αλουμινίου με  
ενσωματωμένο  
χερούλι

## ΓΕΝΙΚΑ ΧΑΡΑΚΤΗΡΙΣΤΙΚΑ

- 90 Lt. Καταψύκτης
- Λευκή λαμαρίνα εξωτερικά και εσωτερικά
- Στατική ψύξη
- Χειροκίνητη Απόψυξη
- Κυκλοπεντάνιο ως Παράγοντας Αφρού Μόνωσης (55mm σε κάθε πλευρά)
- Αφαιρούμενο Λάστιχο πόρτας
- Εσωτερικός φωτισμός LED
- Τριπλό θερμαινόμενο τζάμι ασφαλείας
- Πόρτα με αυτόματη επαναφορά
- Βαμμένο προφίλ πόρτας αλουμινίου με ενσωματωμένο χερούλι
- Κλειδαριά στον βασικό εξοπλισμό
- Ρυθμιζόμενες σχάρες: 3 τμχ.
- 4 Ρυθμιζόμενα ποδαράκια
- Ενεργειακή κλάση: C

## ΤΕΧΝΙΚΕΣ ΠΡΟΔΙΑΓΡΑΦΕΣ

Χωρητικότητα	90 L
Θερμοκρασία	L2 (-12°C~-18°C)
Κατανάλωση	3.18 kWh/24h
Ονομαστική ισχύς	213 W
Επίπεδο θορύβου	45 dB(A)
Καθαρό Βάρος	49 Kg
Μεικτό βάρος	54 Kg
Εξωτερικές διαστάσεις (ΠχΒχΥ σε mm)	610x540x685
Εσωτερικές διαστάσεις (ΠχΒχΥ σε mm)	500x430x540
Διαστάσεις συσκευασίας (ΠχΒχΥ σε mm)	655x595x735
Ποσότητα φόρτωσης 20"/40"/40"ΗQ	81/171/171

## ΠΙΣΤΟΠΟΙΗΤΙΚΑ

CE RoHS

## ΔΙΑΣΤΑΣΕΙΣ ΠΡΟΪΟΝΤΟΣ

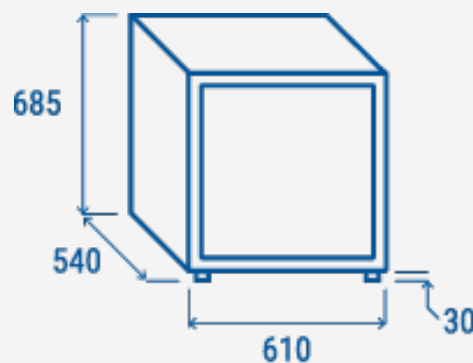

COOL HEAD EUROPE

We make the world a cooler place



www.coolheadeurope.com